

ECODIGESTEUR



ECODIGESTEUR

GG02



COMPOSITION et FABRICATION

- Utilisation d'un complexe de micro-organismes Acidulo®-microbes qui digère les bio déchets en 24 heures en les transformant en un amendement organique riche en nutriments qui peut être utilisé dans les jardins et les plantations.

AVANTAGES

- Machine compacte
- Facile à utiliser
- Peut traiter jusqu'à 5kg par jour de déchets
- Réduction de volume de 90%
- Solution écologique afin d'éviter que les bio déchets n'ailent au CET
- Economise des couts de collecte et d'enfouissement
- Réduit la production de gaz à effet de serre comme le méthane

QUELQUES CHIFFRES

- 24 heures de transformation des déchets en compost
- 90% de réduction des déchets introduits
- 2 tonnes de capacité annuelle de traitement
- 5 kg par jour en moyenne capacité journalière
- 60-90 kWh consommés par mois
- 457 mm de largeur
- 457 mm de profondeur
- 762 mm de hauteur
- 27kg (vide)



ECODIGESTEUR

GG10S



COMPOSITION et FABRICATION

- Capacité d'entrée : 25d-30 kg/jour; 10 tonnes/an
- « Deodorizer » : 410mm x 580mm x 980mm
- Voltage : monphasé 110-240V 50/60Hz

AVANTAGES

- Idéal pour les petites entreprises dans lesquelles de petits volumes de déchets alimentaires sont générés chaque jour.
- Contrôle facile
- Taille compacte = n'occupe qu'un espace au sol minimal

QUELQUES CHIFFRES

- 1,160mm x 620
- 240 kg
- 220 V
- 50 Hz

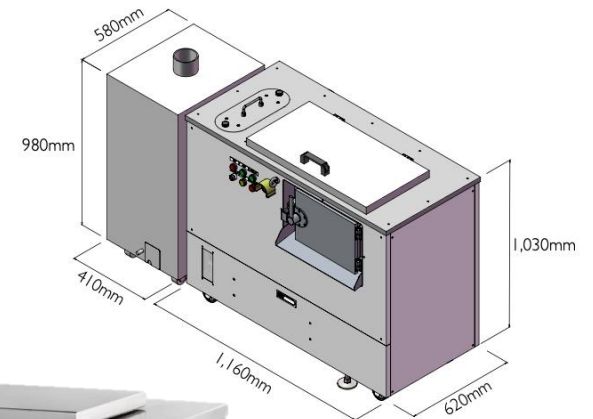

RENSEIGNEMENT

- Service Commercial TECHNIVAL : 40 50 28 70
- Site de production Paihoro, Afaahiti : 87 70 79 20